



ESTADO DO TOCANTINS
MUNICÍPIO DE MIRACEMA DO TOCANTINS
SECRETARIA MUNICIPAL DE DESENVOLVIMENTO URBANO E HABITAÇÃO

MEMORIAL DESCRITIVO

**REVITALIZAÇÃO DAS PRAÇAS: MARIANO DE
HOLANDA CAVALCANTE, MANOEL TEIXEIRA DOS
SANTOS E MÃE DOMINGAS**

MIRACEMA DO TOCANTINS, FEVEREIRO - 2022

Fone: (63) 3366-1444
Tv. João Rodrigues 703, S/N, qd. 72, It. 1, Miracema do Tocantins, TO, 77650-000



ESTADO DO TOCANTINS
MUNICÍPIO DE MIRACEMA DO TOCANTINS
SECRETARIA MUNICIPAL DE DESENVOLVIMENTO URBANO E HABITAÇÃO

OBRA: Revitalização das praças: Mariano de Holanda Cavalcante, Manoel Teixeira dos Santos e Mãe Domingas.

ÁREA: 5.010,42m², 4.264,98m² e 5.648,55m² respectivamente.

ENDEREÇO: Praça Mariano de Holanda Cavalcante, Praça Manoel Teixeira dos Santos e Praça Mãe Domingas.

PROPRIETÁRIO: Prefeitura Municipal de Miracema

ARQUITETO E URBANISTA:

ENGENHEIRO CIVIL: Vilmar Marinho de Medeiros Junior

CREA-TO: 317.636/D-TO

MEMORIAL DESCRITIVO

OBJETIVO

Este memorial tem por objetivo pontuar todas as informações pertinentes ao desenvolvimento executivo e a fixação das condições técnicas gerais e específicas para a boa execução dos serviços e que deverão ser seguidas durante a fase construtiva.

CONSIDERAÇÕES GERAIS

A obra consiste na reforma das praças MÃE MARIANO CAVALCANTI, PRAÇA DO POSTO IDEAL, MÃE DOMINGAS. A reforma ficará a cargo da empresa contratada, Empreiteira, após processo licitatório, que deverá providenciar a Anotação de Responsabilidade Técnica de execução da Obra, junto ao Conselho Regional de Engenharia e Agronomia – CREA local ou ao Conselho de Arquitetura e Urbanismo – CAU, e atender as especificações deste memorial e do contrato de prestação de serviço que será celebrado entre a Empreiteira e o Ente Federado contratante. Para a execução dos serviços serão necessários ainda os procedimentos normais de regularização do Responsável Técnico da Empreiteira, junto ao contratante, com relação ao comando da obra (residência), diário de obra, licenças e alvarás.

Fone: (63) 3366-1444

Tv. João Rodrigues 703, S/N, qd. 72, lt. 1, Miracema do Tocantins, TO, 77650-000



ESTADO DO TOCANTINS
MUNICÍPIO DE MIRACEMA DO TOCANTINS
SECRETARIA MUNICIPAL DE DESENVOLVIMENTO URBANO E HABITAÇÃO

NORMAS GERAIS

Estas especificações de materiais e serviços são destinadas à compreensão e interpretação dos Projetos de Arquitetura e complementares, Memória de Cálculo e Planilha Orçamentária, realizados pela Prefeitura Municipal de Miracema do Tocantins - TO.

1.1. A Memória de Cálculo e a Planilha Orçamentária foram elaboradas a partir do projeto executivo da Unidade Escolar.

1.2. Todas as peças gráficas deverão obedecer ao modelo padronizado pela Associação Brasileira de Normas Técnicas – ABNT, devendo ser rubricadas pelo profissional Responsável Técnico da Empresa Contratada.

1.3. São obrigações da Empreiteira e do seu Responsável Técnico:

- ✓ Obediência às Normas da ABNT e das Normas Reguladoras do Ministério do Trabalho e Emprego.
- ✓ Visitar previamente a edificação, a fim de verificar as suas condições atuais e avaliar as condições as quais está sendo submetida, para evitar contratempos na fase de execução da obra.
- ✓ Corrigir, às suas expensas, quaisquer vícios ou defeitos ocorridos na execução da obra, objeto do contrato, responsabilizando-se por quaisquer danos causados ao conveniente, decorrentes de negligência, imperícia ou omissão.
- ✓ Empregar operários devidamente uniformizados e especializados nos serviços a serem executados, em número compatível com a natureza e cronograma da obra.
- ✓ Manter atualizados no Canteiro de Obra: Diário, Alvará, Certidões, Licenças, evitando interrupções por embargos.

Fone: (63) 3366-1444

Tv. João Rodrigues 703, S/N, qd. 72, It. 1, Miracema do Tocantins, TO, 77650-000



ESTADO DO TOCANTINS
MUNICÍPIO DE MIRACEMA DO TOCANTINS
SECRETARIA MUNICIPAL DE DESENVOLVIMENTO URBANO E HABITAÇÃO

- ✓ Estabelecer um serviço ininterrupto de vigilância da obra, até sua entrega definitiva, responsabilizando-se por quaisquer danos decorrentes da execução que por ventura venham a ocorrer nela.
- ✓ Manter limpo o local da obra, com remoção de lixos e entulhos para fora do canteiro.
- ✓ Apresentar, ao final da obra, toda a documentação prevista no Contrato da Obra.
- ✓ Para a execução da obra, objeto destas especificações, ficará a cargo da Empreiteira o fornecimento de todo o material, mão de obra, leis sociais, equipamentos e tudo o mais que se fizer necessário para o bom andamento e execução de todos os serviços previstos.

FISCALIZAÇÃO

A Fiscalização dos serviços será feita pela Prefeitura Municipal de Miracema do Tocantins, por meio do seu Responsável Técnico e preposto, portanto, em qualquer ocasião, a Empreiteira deverá submeter-se ao que for determinado pelo fiscal.

A Empreiteira manterá na obra, à frente dos serviços e como seu preposto, um profissional devidamente habilitado e residente, que a representará integralmente em todos os atos, de modo que todas as comunicações dirigidas pela Prefeitura Municipal de Miracema do Tocantins (contratante) ao preposto da Empresa executora terão eficácia plena e total, e serão consideradas como feitas ao próprio empreiteiro. Por outro lado, toda medida tomada pelo seu preposto será considerada como tomada pelo empreiteiro. Ressaltado seja, que o profissional devidamente habilitado, preposto da Empresa executora, deverá estar registrado no CREA local, como Responsável Técnico pela Obra que será reformada.

Fone: (63) 3366-1444

Tv. João Rodrigues 703, S/N, qd. 72, Lt. 1, Miracema do Tocantins, TO, 77650-000



ESTADO DO TOCANTINS
MUNICÍPIO DE MIRACEMA DO TOCANTINS
SECRETARIA MUNICIPAL DE DESENVOLVIMENTO URBANO E HABITAÇÃO

Fica a Empreiteira obrigada a proceder à substituição de qualquer operário, ou mesmo do preposto, que esteja sob suas ordens e em serviço na obra, se isso lhe for exigido pela Fiscalização, sem haver necessidade de declaração quanto aos motivos. A substituição deverá ser realizada dentro de 24 (vinte e quatro) horas.

Poderá a Fiscalização paralisar a execução dos serviços, bem como solicitar que sejam refeitos, quando eles não forem executados de acordo com as especificações, detalhes ou com a boa técnica construtiva. As despesas decorrentes de tais atos serão de inteira responsabilidade da Empreiteira.

A presença da Fiscalização na obra, não exime e sequer diminui a responsabilidade da Empreiteira perante a legislação vigente.

Deverá ser mantido no escritório da obra um jogo completo e atualizado do projeto de arquitetura e dos projetos complementares, as especificações, orçamentos, cronogramas e demais elementos técnicos pertinentes à reforma, bem como o Diário de Obra, que será o meio de comunicação entre a Prefeitura Municipal de Miracema do Tocantins (Contratante) e a Empreiteira, no que se refere ao bom andamento da obra.

MATERIAIS E MÃO DE OBRA

As normas aprovadas ou recomendadas, as especificações, os métodos e ensaios, os padrões da ABNT referentes aos materiais já normalizados, a mão de obra e execução de serviços especificados, serão rigorosamente exigidos.

Em caso de dúvidas sobre a qualidade dos materiais, poderá a Fiscalização exigir análise em instituto oficial, correndo as despesas por conta da Empreiteira.



ESTADO DO TOCANTINS
MUNICÍPIO DE MIRACEMA DO TOCANTINS
SECRETARIA MUNICIPAL DE DESENVOLVIMENTO URBANO E HABITAÇÃO

A guarda e vigilância dos materiais e equipamentos necessários à execução das obras, de propriedade do conveniente, assim como das já construídas e ainda não recebidas definitivamente, serão de total responsabilidade da empreiteira

INSTALAÇÕES DA OBRA

Ficarão a cargo exclusivo da Empreiteira todas as providências e despesas correspondentes às instalações provisórias da obra, compreendendo o aparelhamento, mão de obra, maquinaria e ferramentas necessárias à execução dos serviços provisórios tais como: andaimes, formas, etc.

Obs: As instalações de água e luz serão fornecidas pela Contratante.



**ESTADO DO TOCANTINS
MUNICÍPIO DE MIRACEMA DO TOCANTINS
SECRETARIA MUNICIPAL DE DESENVOLVIMENTO URBANO E HABITAÇÃO**

PRAÇA MARIANO DE HOLANDA CAVALCANTE

SERVIÇO PRELIMINARES

Placa de Obra

Deverá ser colocada, em posição visível aos transeuntes que passam pela rua, uma placa contendo todas as informações sobre a obra.

Demolições e retiradas

Serão executadas demolições em uma porção das calçadas de passeio público existente na praça especificadas no projeto de DEMOLIÇÃO/AMPLIAÇÃO, no contrapiso da pista de skate (78,09m²), no piso estacionamento (171,63m²), nos assentos de concreto (0,756m³). Todas as áreas e locais definidos para demolição e ampliação estão definidas e especificadas no memorial de cálculo e projeto de ampliação/demolição.

As demolições e retiradas serão realizadas pela contratante.

PAVIMENTO

Movimentação de Terra

A base do pavimento do estacionamento será compactada mecanicamente via compactador tipo sapo em toda a sua extensão até atingir seu peso específico seco máximo.

Pavimentação

Será executado concreto com traço 20Mpa no traço 1:2,7:3 (cimento, areia, brita) em betoneira mecânica sobre lona plástica impermeabilizante e junta de dilatação plástica.



ESTADO DO TOCANTINS
MUNICÍPIO DE MIRACEMA DO TOCANTINS
SECRETARIA MUNICIPAL DE DESENVOLVIMENTO URBANO E HABITAÇÃO

CALÇADAS

Movimentação de Terra

Será executada escavação de espessura de 5cm nos locais destinados a ampliação de calçadas a fim de regularizar o terreno, bem como compacta-lo via compactação mecanizada tipo sapo para receber o concreto na espessura de 6cm.

Concretagem

A concretagem se dará com concreto Fck 20Mpa no traço 1:2,7:3 (cimento, areia, brita) em betoneira mecânica sobre lona plástica impermeabilizante. Serão executadas juntas de dilatação plásticas a fim de garantir que o elemento sofra dilatações permissíveis.

Pista de skate

Após a demolição do piso existente será feita a devida regularização e compactação mecanizada tipo sapo do maciço e posterior concretagem na espessura de 10cm. As superfícies das rampas deverão ser revitalizadas a fim de garantir a inexistência de quaisquer saliências.

QUADRA DE AREIA

Movimentação de Terra

Será executada escavação de 20cm de espessura no local destinado a construção da nova quadra de areia a fim de regularizar o terreno para receber o colchão de areia média na espessura de 15cm.



ESTADO DO TOCANTINS
MUNICÍPIO DE MIRACEMA DO TOCANTINS
SECRETARIA MUNICIPAL DE DESENVOLVIMENTO URBANO E HABITAÇÃO

PLAYGROUND

Movimentação de Terra

Será executada escavação de 20cm de espessura no local destinado a construção do playground a fim de regularizar o terreno para receber o colchão de areia média na espessura de 15cm.

PINTURA

Calçada e Pista de cooper

A pista de cooper será pintada com trinta acrílica em duas demãos na cor vermelha com faixas descontínuas em amarelo de dimensões 10x100cm conforme o projeto executivo.

Academia antiga

Os equipamentos com tubos metálicos de tamanho 1” e 2” serão pintados com tinta acrílica específica para superfícies metálicas. Os elementos de concreto (apoios) serão pintados com tinta acrílica de cor branca em duas demãos em toda sua superfície (suas dimensões constam no memorial de cálculo). O prédio da academia receberá pintura externa nas paredes e portão com tinta acrílica em duas demãos.

Pista de skate

As rampas serão pintadas com tinta epóxi, aplicação manual, 2 demãos, incluso primer epóxi. Os guarda corpos feitos de tubos metálicos 2” serão pintados com tinta específica para superfícies metálicas.

Quiosque

O quiosque 2 receberá pintura externa nas paredes com tinta acrílica em duas demãos.



ESTADO DO TOCANTINS
MUNICÍPIO DE MIRACEMA DO TOCANTINS
SECRETARIA MUNICIPAL DE DESENVOLVIMENTO URBANO E HABITAÇÃO

Guia do meio fio

A guia do meio fio receberá pintura com tinta branca a base de cal em toda sua extensão.

INSTALAÇÕES ELÉTRICAS

As instalações elétricas compreenderão toda a instalação para iluminação da praça, com caixas de passagem, postes, luminárias de led, tubulações enterradas e cabeamento.

As caixas de passagem serão em concreto;

A vala de passagem do eletroduto deverá ser de 50cm de profundidade e 30cm de largura.

Serão utilizados eletrodutos PEAD Ø1" 1/2" para passagem subterrânea e ligação entre postes e para as subidas nos postes serão utilizados eletrodutos corrugados de 3/4" até à luminária de 50W.

POSTES

Os postes utilizados na praça terão as seguintes especificações:

Não deve haver emendas de fios ou cabos no interior do poste;

Todas as luminárias e postes serão aterrados;

Postes de 4m de altura;

Serão utilizados postes metálicos.

O detalhe do poste curvo simples a ser utilizado está descrito na *figura 01* expressa abaixo:



ESTADO DO TOCANTINS
MUNICÍPIO DE MIRACEMA DO TOCANTINS
SECRETARIA MUNICIPAL DE DESENVOLVIMENTO URBANO E HABITAÇÃO



Figura 01: Detalhe do Poste de 4m de altura.



ESTADO DO TOCANTINS
MUNICÍPIO DE MIRACEMA DO TOCANTINS
SECRETARIA MUNICIPAL DE DESENVOLVIMENTO URBANO E HABITAÇÃO

LUMINÁRIAS

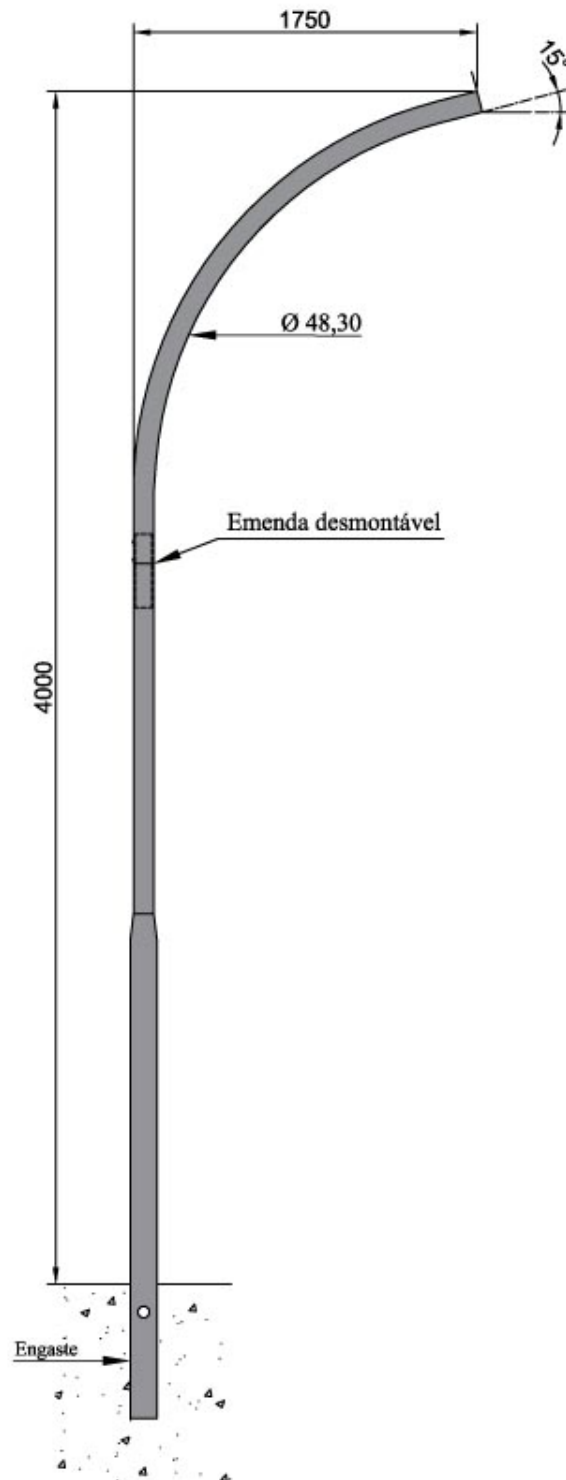
As Luminárias serão instaladas em postes de aço galvanizado simples curvo, com base e chumbado.

As luminárias utilizadas terão a seguinte especificação:

Cor Da Carcaça: Cinza-escuro/preto

-Consumo: 50W

-Tensão: Bivolt automático (220V)

-Cor da Luz: Branco Frio (6000K)

-Luminosidade: 4.900 Lúmens, com variação de 10%

-Ângulo de iluminação: 125°

-Índice de proteção: IP67 Proteção contra jatos de água forte e poeira.

-Vida útil mínima: 40.000 horas

-Medidas: 40cm X 11cm X 10cm

-Peso: 1,2 -1,5Kg

-Material: Alumínio/Aço Inóx.

- Sensor: Com relê fotoelétrico (fotocélula)



Imagem 01: Modelo da luminária ou similar



ESTADO DO TOCANTINS
MUNICÍPIO DE MIRACEMA DO TOCANTINS
SECRETARIA MUNICIPAL DE DESENVOLVIMENTO URBANO E HABITAÇÃO

DETALHES DO PROJETO

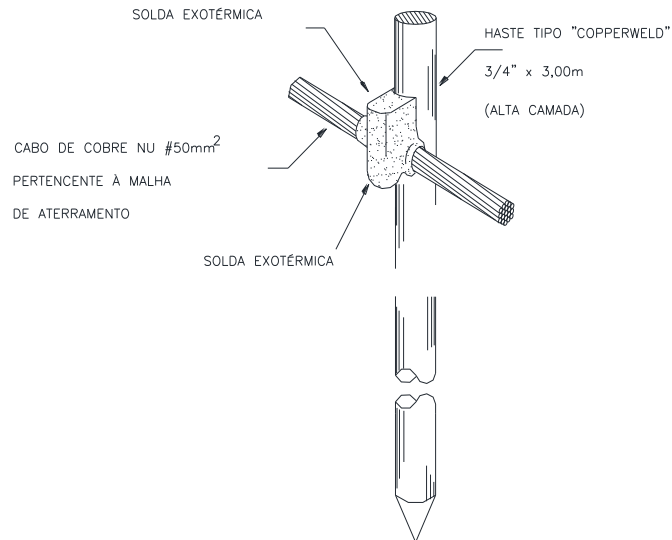

DETALHE 03 HASTE DE ATERRAMENTO

Figura 02: Detalhe do aterramento

Todas as caixas em solo não pavimentado devem ser instaladas 100mm acima do nível do solo como medidas de proteção contra alagamento e soterramento



Figura 03: Detalhe Caixa de passagem elétrica



ESTADO DO TOCANTINS
MUNICÍPIO DE MIRACEMA DO TOCANTINS
SECRETARIA MUNICIPAL DE DESENVOLVIMENTO URBANO E HABITAÇÃO

NOVA ACADEMIA

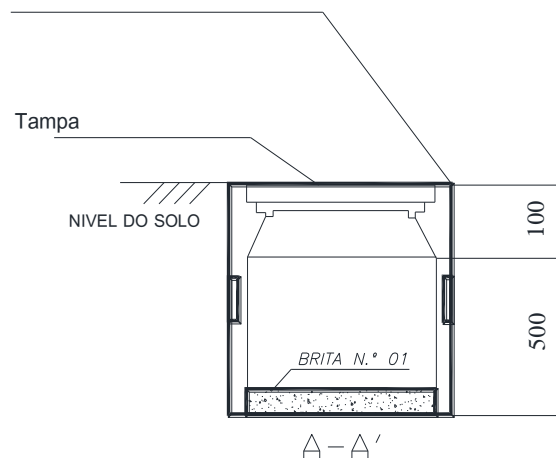
Lista de aparelhos:

- 1 BICICLETAS INDIVIDUAL (EQUIP. P/ACADEMIA A CÉU ABERTO/IDOSO);
- 1 ELÍPTICO MECÂNICO INDIVIDUAL (EQUIP. P/ ACADEMIA A CÉU ABERTO/IDOSO);
- 1 ALONGADOR COM TRÊS ALTURAS (EQUIP. P/ ACADEMIA A CÉU ABERTO/IDOSO);
- 1 PEITORAL COM PUXADOR ARTICULAÇÃO SUPERIOR (EQUIP. P/ACADEMIA A CÉU ABERTO/IDOSO)
- 1 SIMULADOR DE REMO INDIVIDUAL (EQUIP. P/ACADEMIA A CÉU ABERTO/IDOSO);
- 1 SIMULADOR DE CAVALGADA TRIPLO, EM TUBO DE ACO CARBONO, PINTURA NO PROCESSO ELETROSTATICO - EQUIPAMENTO DE GINASTICA PARA ACADEMIA AO AR LIVRE / ACADEMIA DA TERCEIRA IDADE – ATI;
- 1 ESQUI DUPLO (EQUIP. P/ACADEMIA A CÉU ABERTO/IDOSO);
- 1 ROTAÇÃO VERTICAL COM DUPLO DIAGONAL (EQUIP. P/ ACADEMIA A CÉU ABERTO/IDOSO);
- 1 SIMULADOR DE CAMINHADA INDIVIDUAL (EQUIP. P/ACADEMIA A CÉU ABERTO/IDOSO).

PAISAGISMO

- Terra vegetal (granel) e plantio de grama em placas (4,37m³);
- Plantio de arbusto ou cerca viva (120 unidades);
- Plantio de palmeira com altura de muda menor ou igual a 2,00 m (4 unidades);
- Lastro de seixo rolado ao redor de árvores (1,88m³);



ESTADO DO TOCANTINS
MUNICÍPIO DE MIRACEMA DO TOCANTINS
SECRETARIA MUNICIPAL DE DESENVOLVIMENTO URBANO E HABITAÇÃO
- Assentos de madeira plástica (20 unidades).

SINALIZAÇÃO

Estacionamento

Devida sinalização vertical e horizontal nas vagas de deficientes físicos com placas com pintura refletiva e pintura de faixas amarelas para delimitar os limites das vagas.

ACESSIBILIDADE

Rampa de acessibilidade

A praça terá 5 rampas de acessibilidade para cadeirantes com dimensões especificadas em projeto e devidamente sinalizadas.



**ESTADO DO TOCANTINS
MUNICÍPIO DE MIRACEMA DO TOCANTINS
SECRETARIA MUNICIPAL DE DESENVOLVIMENTO URBANO E HABITAÇÃO**

PRAÇA MANOEL TEIXEIRA DOS SANTOS

SERVIÇO PRELIMINARES

Placa de Obra

Deverá ser colocada, em posição visível aos transeuntes que passam pela rua, uma placa contendo todas as informações sobre a obra.

Demolições e retiradas

Serão executadas demolições de TODA A calçada existente na praça, exceto o piso intertravado da ACADEMIA ANTIGA. ESTÁ VEDADA DEMOLIÇÃO DE MEIO FIO. Haverá demolições dos assentos existentes de tijolo, do letreiro de concreto e das mesas de concreto localizadas a frente da avenida Salvador Noleto no passeio público. Todas as áreas e locais definidos para demolição e ampliação estão definidas especificadas no memorial de cálculo e projeto de demolição/ampliação.

Os serviços de demolições serão executados pela contratante.

CALÇADAS

Movimentação de terra

O aterro utilizado para a revitalização das calçadas deverá ser na espessura de 6cm no seu peso específico seco máximo e compactado de forma mecanizada com compactador tipo sapo. Será executada escavação com espessura de 6cm nos locais destinados a ampliação de calçadas a fim de regularizar o maciço, compacta-lo de forma mecanizada com compactador tipo sapo para posterior concretagem.



ESTADO DO TOCANTINS
MUNICÍPIO DE MIRACEMA DO TOCANTINS
SECRETARIA MUNICIPAL DE DESENVOLVIMENTO URBANO E HABITAÇÃO

Concretagem

A concretagem se dará sobre lona plástica impermeabilizante com concreto Fck 20MPa no traço 1:2,7:3 (cimento, areia e brita) na espessura de 6cm feito em betoneira mecânica, com juntas de dilatação plásticas.

GUIA DO MEIO FIO

Será executado meio fio de concreto moldado in loco com betoneira mecânica, com Fck 20Mpa no traço 1:2,7:3 (cimento areia e brita) em uma parte da praça especificada no projeto de demolição/ampliação.

PLAYGROUND

Movimentação de Terra

Será executada escavação de 20cm de espessura no local destinado a ampliação do playground a fim de regularizar o terreno para receber o colchão de areia na espessura de 15cm.

PINTURA

Calçada e pista de cooper

A pista de cooper será pintada com tinta acrílica em duas demãos na cor vermelha com faixas descontínuas em amarelo com dimensões de 10x100cm conforme o projeto executivo.

Academia antiga

Os equipamentos com tubos metálicos de tamanho 1" e 2" serão pintados com tinta acrílica específica para superfícies metálicas. O prédio da academia receberá pintura externa nas paredes com tinta acrílica em duas demãos.



ESTADO DO TOCANTINS
MUNICÍPIO DE MIRACEMA DO TOCANTINS
SECRETARIA MUNICIPAL DE DESENVOLVIMENTO URBANO E HABITAÇÃO

Guia do meio fio

A guia do meio fio receberá pintura com tinta branca a base de cal em toda sua extensão totalizando.

INSTALAÇÕES ELÉTRICAS

As instalações elétricas compreenderão toda a instalação para iluminação da praça, com caixas de passagem, postes, luminárias de led, tubulações enterradas e cabeamento.

As caixas de passagem serão em concreto;

A vala de passagem do eletroduto deverá ser de 50cm de profundidade e 30cm de largura.

Serão utilizados eletrodutos PEAD Ø1" ½", 2" e 3" para passagem subterrânea e ligação entre postes e para as subidas nos postes serão utilizados eletrodutos corrugados de ¾" até à luminária de 50W.

POSTES

Os postes utilizados na praça terão as seguintes especificações:

Não deve haver emendas de fios ou cabos no interior do poste;

Todas as luminárias e postes serão aterrados;

Postes de 4m de altura;

Serão utilizados postes metálicos.

O detalhe do poste curvo simples a ser utilizado está descrito na *figura 01* expressa abaixo:



ESTADO DO TOCANTINS
MUNICÍPIO DE MIRACEMA DO TOCANTINS
SECRETARIA MUNICIPAL DE DESENVOLVIMENTO URBANO E HABITAÇÃO



Figura 01: Detalhe do Poste de 4m de altura.



ESTADO DO TOCANTINS
MUNICÍPIO DE MIRACEMA DO TOCANTINS
SECRETARIA MUNICIPAL DE DESENVOLVIMENTO URBANO E HABITAÇÃO

LUMINÁRIAS

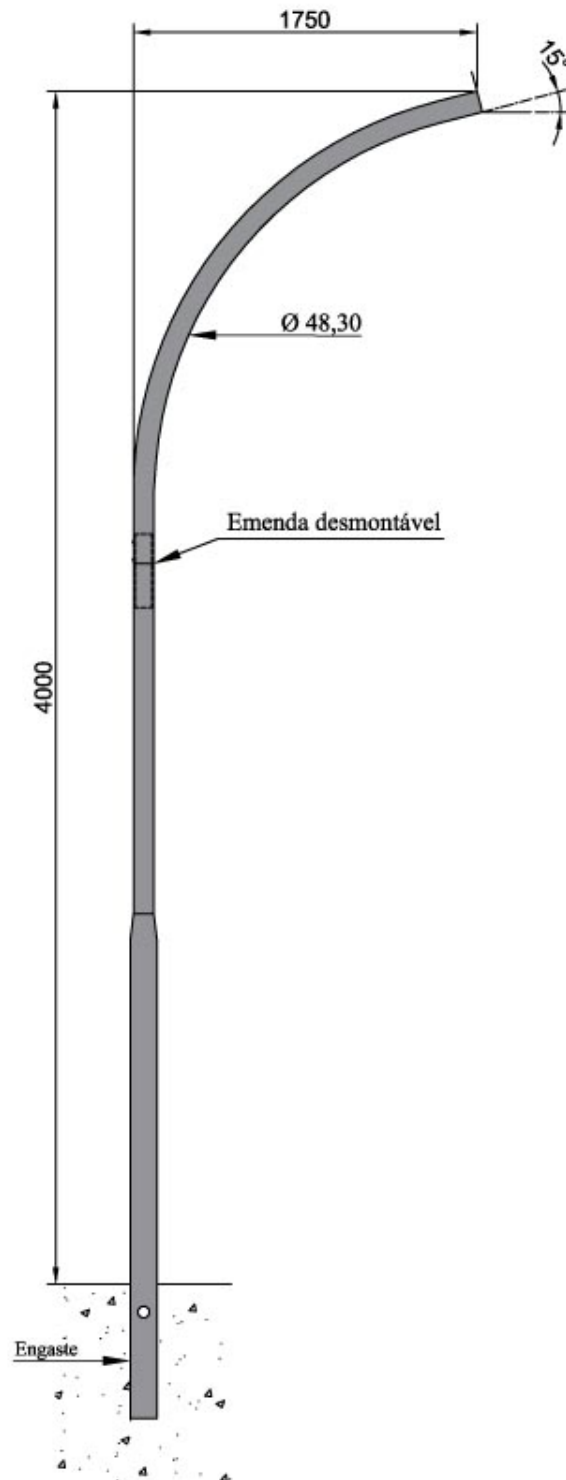
As Luminárias serão instaladas em postes de aço galvanizado simples curvo, com base e chumbado.

As luminárias utilizadas terão a seguinte especificação:

Cor Da Carcaça: Cinza-escuro/preto

-Consumo: 50W

-Tensão: Bivolt automático (220V)

-Cor da Luz: Branco Frio (6000K)

-Luminosidade: 4.900 Lúmens, com variação de 10%

-Ângulo de iluminação: 125°

-Índice de proteção: IP67 Proteção contra jatos de água forte e poeira.

-Vida útil mínima: 40.000 horas

-Medidas: 40cm X 11cm X 10cm

-Peso: 1,2 -1,5Kg

-Material: Alumínio/Aço Inóx.

- Sensor: Com relê fotoelétrico (fotocélula)



Imagem 01: Modelo da luminária ou similar



ESTADO DO TOCANTINS
MUNICÍPIO DE MIRACEMA DO TOCANTINS
SECRETARIA MUNICIPAL DE DESENVOLVIMENTO URBANO E HABITAÇÃO

DETALHES DO PROJETO

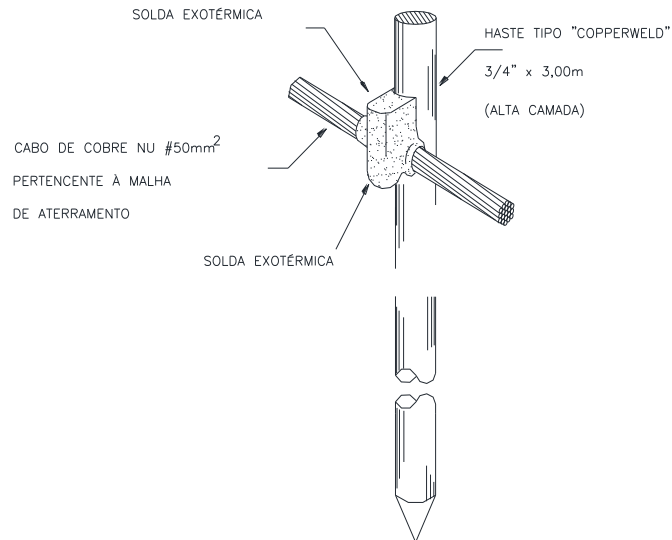

DETALHE 03 HASTE DE ATERRAMENTO

Figura 02: Detalhe do aterramento

Todas as caixas em solo não pavimentado devem ser instaladas 100mm acima do nível do solo como medidas de proteção contra alagamento e soterramento



Figura 03: Detalhe Caixa de passagem elétrica



**ESTADO DO TOCANTINS
MUNICÍPIO DE MIRACEMA DO TOCANTINS
SECRETARIA MUNICIPAL DE DESENVOLVIMENTO URBANO E HABITAÇÃO**

NOVA ACADEMIA

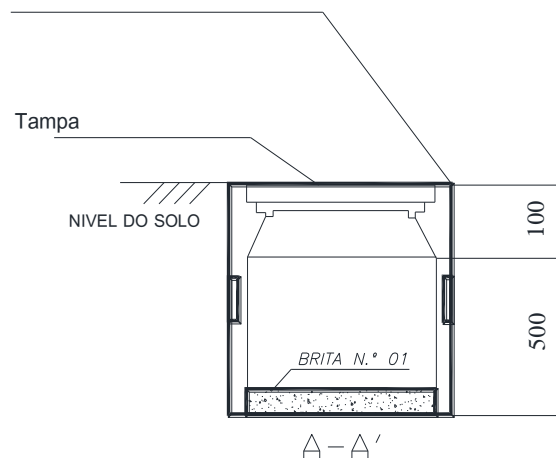
- 1 PLAYGROUND EM MADEIRA COM 12 BRINQUEDOS;
- 2 BICICLETA INDIVIDUAL (EQUIP. P/ACADEMIA A CÉU ABERTO/IDOSO);
- 1 ELÍPTICO MECÂNICO INDIVIDUAL (EQUIP. P/ ACADEMIA A CÉU ABERTO/IDOSO);
- 1 ALONGADOR COM TRÊS ALTURAS (EQUIP. P/ ACADEMIA A CÉU ABERTO/IDOSO);
- 1 ROTAÇÃO VERTICAL COM DUPLO DIAGONAL (EQUIP. P/ ACADEMIA A CÉU ABERTO/IDOSO);
- 2 SIMULADOR DE REMO INDIVIDUAL (EQUIP. P/ACADEMIA A CÉU ABERTO/IDOSO);
- 1 PEITORAL COM PUXADOR ARTICULAÇÃO SUPERIOR (EQUIP. P/ACADEMIA A CÉU ABERTO/IDOSO).

PAISAGISMO

- Plantio de arbusto ou cerva viva 120 unidades;
- Seixo rolado 0,99m³;
- Assentos de madeira plástica 10 unidades.
- Letreiro em chapa galvanizada com 8 letras de 1m (MIRACEMA) e 21 letras de 45cm (O TOCANTINS COMEÇOU AQUI).

ACESSIBILIDADE

Rampa de acessibilidade

A praça terá 5 rampas de acessibilidade para cadeirantes com dimensões especificadas em projeto e devidamente sinalizadas.



**ESTADO DO TOCANTINS
MUNICÍPIO DE MIRACEMA DO TOCANTINS
SECRETARIA MUNICIPAL DE DESENVOLVIMENTO URBANO E HABITAÇÃO**

PRAÇA MÃE DOMINGAS

SERVIÇO PRELIMINARES

Placa de Obra

Deverá ser colocada, em posição visível aos transeuntes que passam pela rua, uma placa contendo todas as informações sobre a obra.

Demolições e retiradas

Serão executadas demolições de TODA a calçada existente, incluindo estacionamento e guias de meio fio; dos assentos de concreto, dos canteiros, das muretas de alvenaria dos canteiros, dos aparelhos da academia antiga, dos revestimentos cerâmicos dos pisos e paredes dos quiosques 1, 2 e 3, bem como serão removidas as louças dos banheiros dos quiosques 1, 2 e 3. Serão removidas três portas do quiosque 2 de *****, cinco portas no quiosque 1, duas portas no quiosque 3 e duas janelas no quiosque 3. Será removida as pedras dos balcões dos quiosques 1, 2 e 3.

Os serviços exclusivamente da Praça Mãe Domingas serão realizados pela empresa contratada, exceto a demolição das calçadas de concreto que serão executados pela Prefeitura de Miracema.

PAVIMENTO

Movimentação de Terra

Será executado corte no maciço de 20cm de profundidade nos locais destinados aos estacionamentos a fim de ser executada a base de 10cm de espessura do pavimento para posterior regularização, compactação com rolo vibratório do tipo pé de carneiro, colchão de areia de 5cm de espessura e assentamento dos blocos intertravados.



ESTADO DO TOCANTINS
MUNICÍPIO DE MIRACEMA DO TOCANTINS
SECRETARIA MUNICIPAL DE DESENVOLVIMENTO URBANO E HABITAÇÃO

Pavimentação

Será executado colchão de areia média com 5cm de espessura e piso intertravado, com bloco intertravado 20x10cm e espessura de 6cm.

CALÇADAS

Tratamento do solo

Será realizado aterro manual em toda a extensão da calçada com espessura de 8cm. A compactação será feita de forma mecanizada com compactador tipo sapo.

Concretagem

A concretagem se dará com traço 20Mpa no traço 1:2,7:3 (cimento, areia, brita) em betoneira mecânica, junta de dilatação plástica, sobre lona plástica impermeabilizante.

Academia Nova

Será executado colchão de areia média de 5cm de espessura e posterior assentamento de blocos intertravados retangulares 20x10cm de espessura 6cm.

GUIA DO MEIO FIO

Guia do meio fio

Será executado assentamento de meio fio em concreto pré-fabricado de dimensões 100x15x13x20cm (comprimento x base inferior x base superior x altura) no perímetro da praça.



**ESTADO DO TOCANTINS
MUNICÍPIO DE MIRACEMA DO TOCANTINS
SECRETARIA MUNICIPAL DE DESENVOLVIMENTO URBANO E HABITAÇÃO**

QUADRA DE AREIA

Movimentação de Terra

Será executada escavação de 20cm de espessura no local destinado a ampliação da quadra de areia a fim de regularizar o terreno para receber o colchão de areia na espessura de 15cm.

PLAYGROUND

Movimentação de Terra

Será executada escavação de 20cm de espessura no local destinado a ampliação do playground a fim de regularizar o terreno para receber o colchão de areia na espessura de 15cm.

Alambrado de madeira.

Playground em madeira com 12 brinquedos.

REVESTIMENTOS CERÂMICOS

Toda cerâmica assentada deve ser padrão Classe A, assentada com argamassa colante ACIII ou de acordo com a especificação do produto, bem como rejunte do tipo epóxi/acrílico compatíveis com a cor e qualidade do porcelanato. Quanto ao espaçamento das peças devem seguir a especificação do fabricante para cada tipo de piso.



ESTADO DO TOCANTINS
MUNICÍPIO DE MIRACEMA DO TOCANTINS
SECRETARIA MUNICIPAL DE DESENVOLVIMENTO URBANO E HABITAÇÃO

ESQUADRIAS

Portas

Serão instaladas 10 portas de aço entre os quiosques, sendo três no quiosque 2, 5 no quiosque 1 e 2 no quiosque 3. Serão instaladas duas fechadura no quiosque 2, uma fechadura no quiosque 1 e duas fechadura no quiosque 3. Serão instaladas duas janelas no quiosque 3.

BANCADA DE GRANITO

3 unidades de bancadas em granito cinza andorinha ou cinza ocre; espessura de 3cm com dimensões de 189cm x 48cm. Totalizando 2,72m².

PINTURA

Calçada

A pista de corrida será pintada com trinta acrílica em duas demãos na cor vermelha com faixas descontínuas em amarelo nas dimensões de 10x100cm conforme o projeto executivo.

Alvenaria

As paredes externas e internas dos quiosques 1, 2 e 3; e do prédio da ASSEUMP serão pintadas com tinta acrílica em duas demãos. Totalizando 669,96m².

Irrigação

Será executada a tubulação de irrigação dos canteiros da praça Mãe Domingas. Todos os canteiros gramados serão contemplados com irrigação.



**ESTADO DO TOCANTINS
MUNICÍPIO DE MIRACEMA DO TOCANTINS
SECRETARIA MUNICIPAL DE DESENVOLVIMENTO URBANO E HABITAÇÃO**

ACADEMIA NOVA

Equipamentos:

- 3 BICICLETA INDIVIDUAL (EQUIP. P/ACADEMIA A CÉU ABERTO/IDOSO);
- 2 ELÍPTICO MECÂNICO INDIVIDUAL (EQUIP. P/ ACADEMIA A CÉU ABERTO/IDOSO);
- 1 ALONGADOR COM TRÊS ALTURAS (EQUIP. P/ ACADEMIA A CÉU ABERTO/IDOSO);
- 2 SIMULADOR DE REMO INDIVIDUAL (EQUIP. P/ACADEMIA A CÉU ABERTO/IDOSO),
- 1 PEITORAL COM PUXADOR ARTICULAÇÃO SUPERIOR (EQUIP. P/ACADEMIA A CÉU ABERTO/IDOSO).

INSTALAÇÕES ELÉTRICAS

As instalações elétricas compreenderão toda a instalação para iluminação da praça, com caixas de passagem, postes, luminárias de led, tubulações enterradas e cabeamento.

As caixas de passagem serão em concreto;

A vala de passagem do eletroduto deverá ser de 50cm de profundidade e 30cm de largura.

Serão utilizados eletrodutos PEAD Ø1" ½" para passagem subterrânea e ligação entre postes e para as subidas nos postes serão utilizados eletrodutos corrugados de ¾" até à luminária de 50W.



ESTADO DO TOCANTINS
MUNICÍPIO DE MIRACEMA DO TOCANTINS
SECRETARIA MUNICIPAL DE DESENVOLVIMENTO URBANO E HABITAÇÃO

POSTES

Os postes utilizados na praça terão as seguintes especificações:

Não deve haver emendas de fios ou cabos no interior do poste;

Todas as luminárias e postes serão aterrados;

Postes de 4m de altura;

Serão utilizados postes metálicos.

O detalhe do poste curvo simples a ser utilizado está descrito na *figura 01* expressa abaixo:



ESTADO DO TOCANTINS
MUNICÍPIO DE MIRACEMA DO TOCANTINS
SECRETARIA MUNICIPAL DE DESENVOLVIMENTO URBANO E HABITAÇÃO



Figura 01: Detalhe do Poste de 4m de altura.



ESTADO DO TOCANTINS
MUNICÍPIO DE MIRACEMA DO TOCANTINS
SECRETARIA MUNICIPAL DE DESENVOLVIMENTO URBANO E HABITAÇÃO

LUMINÁRIAS

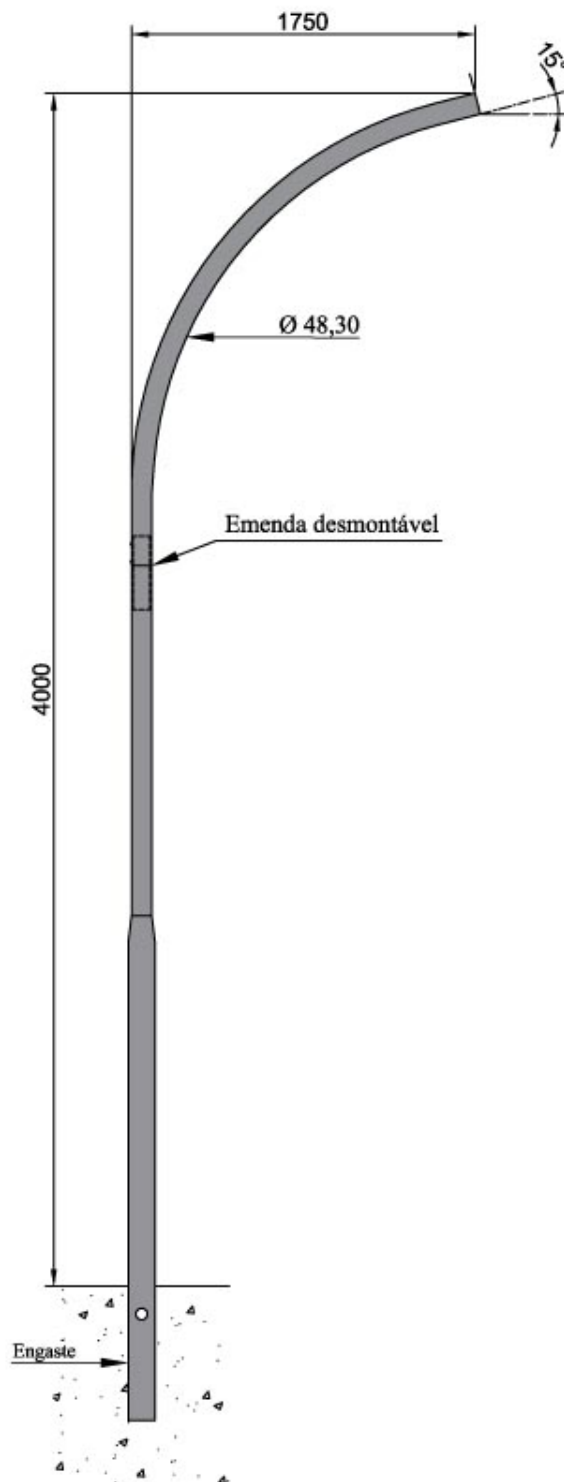
As Luminárias serão instaladas em postes de aço galvanizado simples curvo, com base e chumbado.

As luminárias utilizadas terão a seguinte especificação:

Cor Da Carcaça: Cinza-escuro/preto

-Consumo: 50W

-Tensão: Bivolt automático (220V)

-Cor da Luz: Branco Frio (6000K)

-Luminosidade: 4.900 Lúmens, com variação de 10%

-Ângulo de iluminação: 125°

-Índice de proteção: IP67 Proteção contra jatos de água forte e poeira.

-Vida útil mínima: 40.000 horas

-Medidas: 40cm X 11cm X 10cm

-Peso: 1,2 -1,5Kg

-Material: Alumínio/Aço Inóx.

- Sensor: Com relê fotoelétrico (fotocélula)



Imagem 01: Modelo da luminária ou similar



ESTADO DO TOCANTINS
MUNICÍPIO DE MIRACEMA DO TOCANTINS
SECRETARIA MUNICIPAL DE DESENVOLVIMENTO URBANO E HABITAÇÃO

DETALHES DO PROJETO

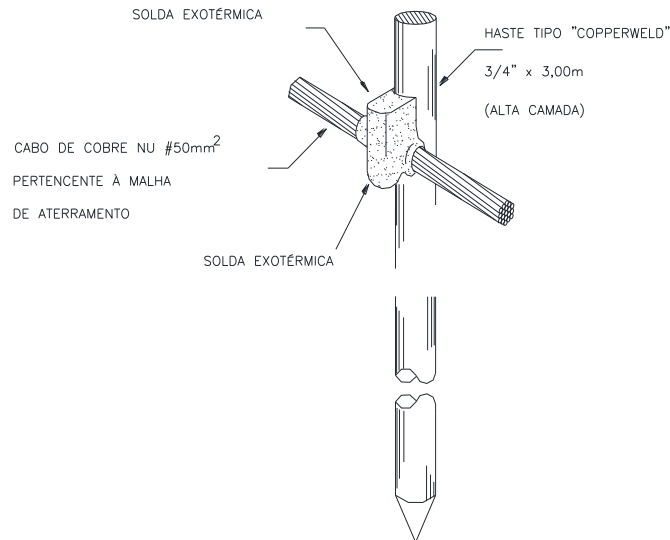

DETALHE 03 HASTE DE ATERRAMENTO

Figura 02: Detalhe do aterramento

Todas as caixas em solo não pavimentado devem ser instaladas 100mm acima do nível do solo como medidas de proteção contra alagamento e soterramento



Figura 03: Detalhe Caixa de passagem elétrica



ESTADO DO TOCANTINS
MUNICÍPIO DE MIRACEMA DO TOCANTINS
SECRETARIA MUNICIPAL DE DESENVOLVIMENTO URBANO E HABITAÇÃO

PAISAGISMO

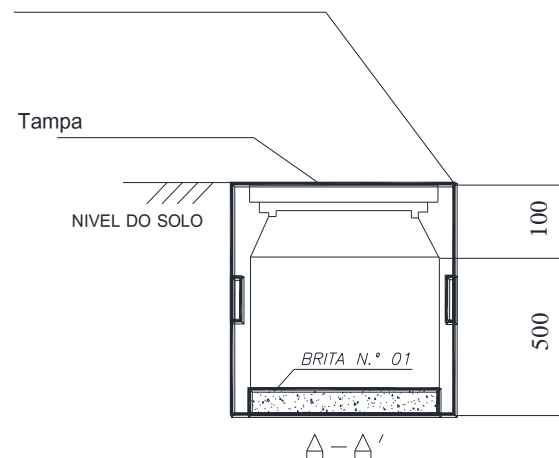
- Terra vegetal (granel) e plantio de grama em placas;
- Plantio de árvore ornamental com altura de muda maior que 2,00 m e menor ou igual a 4,00 m;
- Plantio de palmeira com altura de muda menor ou igual a 2,00 m;
- Lastro de seixo rolado ao redor de árvores;

SINALIZAÇÃO

Estacionamento

Devida sinalização vertical e horizontal nas vagas de deficientes físicos. Com placas com pintura refletiva com dimensões 40x60cm, com tubo de aço galvanizado de 2” e devidamente impermeabilizado com pintura anticorrosiva.

ACESSIBILIDADE

Rampa de acessibilidade

A praça terá 6 rampas de acessibilidade para cadeirantes com dimensões especificadas em projeto e devidamente sinalizadas.



**ESTADO DO TOCANTINS
MUNICÍPIO DE MIRACEMA DO TOCANTINS
SECRETARIA MUNICIPAL DE DESENVOLVIMENTO URBANO E HABITAÇÃO**

LIMPEZA FINAL

Após a finalização de todos os serviços será realizada a limpeza dos materiais restantes no Canteiro de obras assim como da edificação para garantir seu pleno uso destinando-se os resíduos à destinação adequada.

Responsabilidade Técnica:

VILMAR MARINHO DE MEDEIROS JÚNIOR
ENGENHEIRO CIVIL
Registro: 317636/D-TO TO

Proprietário:

PREFEITURA MUNICIPAL DE MIRACEMA DO TOCANTINS
